



**LE RÉSEAU DE CRÉATION
ET D'ACCOMPAGNEMENT PÉDAGOGIQUES**

**Ce document a été mis en ligne par le Canopé de l'académie de Montpellier
pour la Base Nationale des Sujets d'Examens de l'enseignement professionnel.**

Ce fichier numérique ne peut être reproduit, représenté, adapté ou traduit sans autorisation.

BACCALAUREAT PROFESSIONNEL

CONSTRUCTION DES CARROSSERIES

Session : 2014

E.1- EPREUVE SCIENTIFIQUE ET TECHNIQUE

Sous-épreuve E11

UNITE CERTIFICATIVE U11

Analyse d'un système technique

Durée : 3h

Coef. : 2

DOSSIER TECHNIQUE

Ce dossier TECHNIQUE comprend 7 pages numérotées de DT 1/7 à DT 7/7

BACCALAUREAT PROFESSIONNEL Construction des carrosseries	Code : 1406 CCR ST 11	Session 2014	DOSSIER TECHNIQUE
E1 - EPREUVE SCIENTIFIQUE ET TECHNIQUE	Durée : 3 h	Coefficient : 2	Page 1/7

1 - Présentation

La société **Bourgeois** fabrique et commercialise des hayons élévateurs permettant l'accès d'un véhicule à toute personne se déplaçant en fauteuil roulant, sans modification de la carrosserie.

Le hayon étudié est de type "mono-bras" **HBC 300**. Compact, il est facilement adaptable sur la majorité des véhicules de type "fourgon" ou "monospace" (voir photo ci-dessous).



Caractéristiques :

- Masse soulevable : 300 kg
- Commande électrohydraulique par boîte à boutons ou commande infrarouge
- Pompe manuelle intégrée
- Bras gauche ou droit
- Plateau repliable automatique

2 - Principe de fonctionnement (voir documents techniques DT3, DT4 et DT5).



Plateau en position basse



Plateau en position haute



Plateau en position repliée

Deux phases de fonctionnement sont distinguées :

- Une phase de montée/descente du plateau à l'état horizontal permettant l'entrée ou la sortie du fauteuil roulant (passage de la position basse à la position haute et vice-versa).
- Une phase de rangement du plateau appelée phase de « **repliage** » (passage de la position haute à la position repliée) permettant la fermeture de la porte du véhicule.

Les différents mouvements sont obtenus par un seul actionneur (système breveté) : un vérin hydraulique alimenté par une pompe.

Un système de sécurité interdit le rangement du plateau tant qu'une charge lui est appliquée.

4 - Extrait du cahier des charges

Dénivellation maximale (hauteur de montée)	760 mm \pm 50 mm
Durée de montée (passage de la position basse à la position haute)	14 s
Durée de repliage (passage de la position haute à la position repliée)	3 s
Masse maximale soulevable par le plateau	300 kg
Masse limite autorisée lors du repliage du plateau	masse < 10kg
Pression fournie par la pompe hydraulique, disponible à l'entrée du vérin	6 MPa
Débit fourni par la pompe	3,5 litres / minute

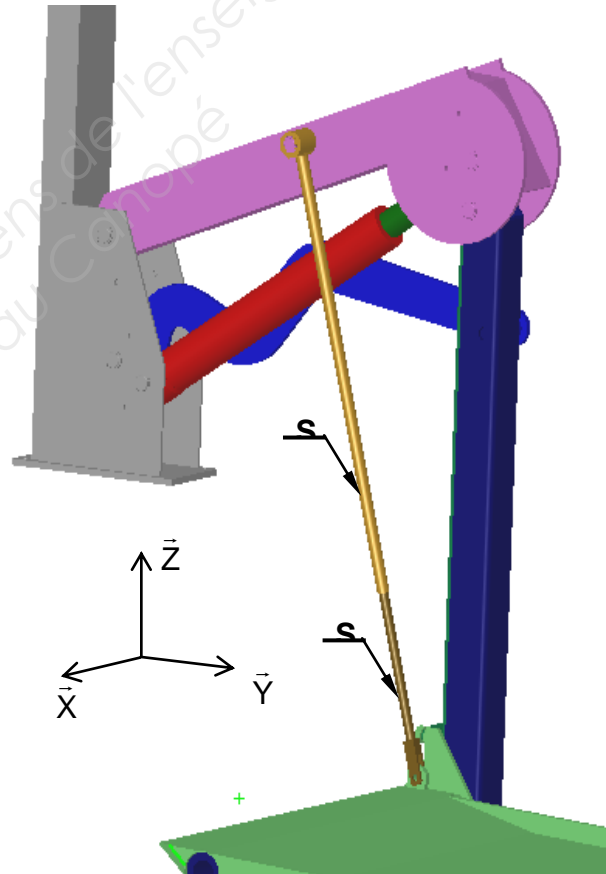

5 – vérin hydraulique

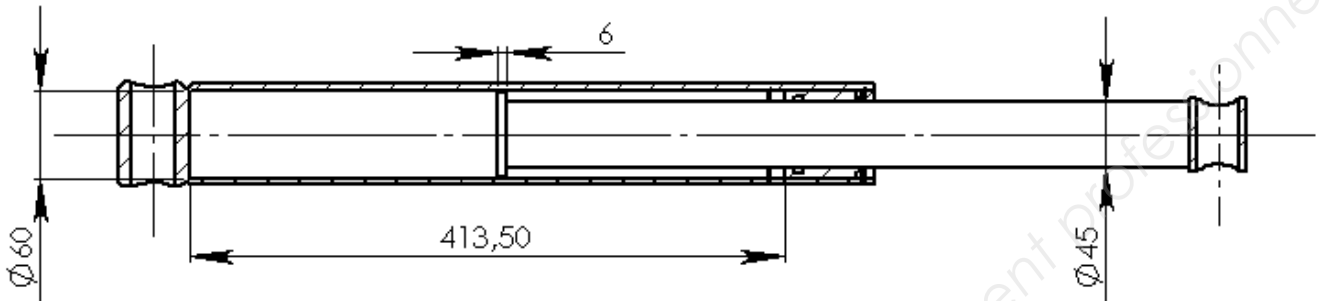

6 –résistance au cisaillement

pour qu'une pièce résiste à un cisaillement, il faut que:

$$\tau = \frac{T}{S} \leq R_{pg}$$

avec :

τ	=	contrainte de cisaillement en Mpa
T	=	force de cisaillement en N
S	=	aire totale sollicité au cisaillement en mm ²
R _{pg}	=	résistance pratique au cisaillement en MPa

$$R_p = \frac{R_e}{k}$$

Hayon élévateur HBC 300

Perspective en vue éclatée

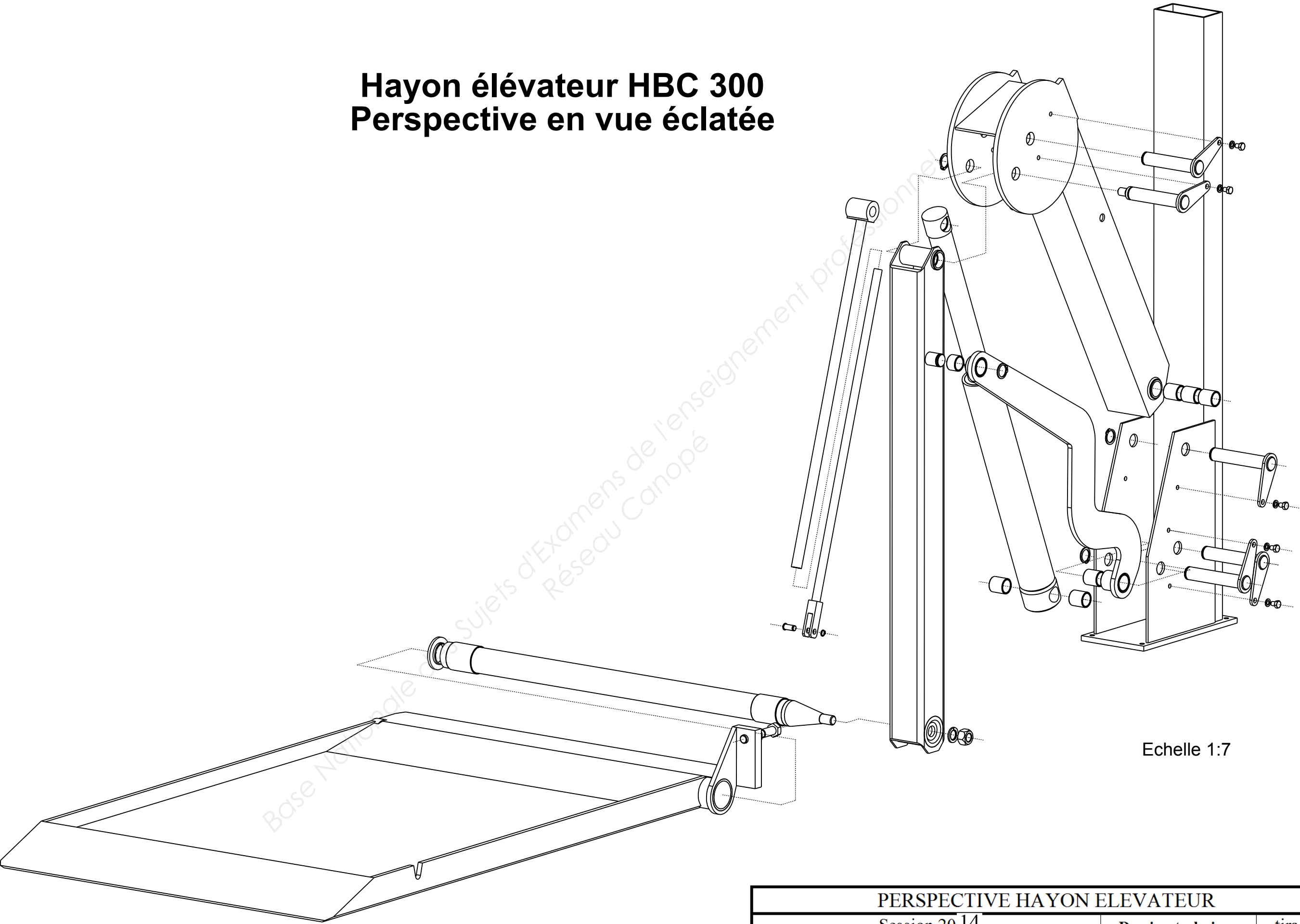

Echelle 1:7

PERSPECTIVE HAYON ELEVATEUR			
Session 20 14		Dossier technique	tirages
BACCALAURÉAT CONSTRUCTION DES CARROSSERIES		Code(s) Examen(s)	
E1 – EPREUVE SCIENTIFIQUE ET TECHNIQUE	Durée 3h	Coef 2	DT 5/7

Nomenclature partielle

Rep	Nbre	Désignation
1	1	Bâti
2	4	Axe de guidage
3	1	Axe de guidage avec butée plateau
4	8	Coussinet
5	1	Bras supérieur
6	1	Bras coudé
7	1	Corps du vérin
8	1	Tige de vérin
9	1	Bras vertical
10	1	Tube de butée
11	1	Tige de butée
12	1	Chape de butée
13	1	Axe du plateau
14	1	Plateau
15	1	Vis de butée plateau
16	1	Rondelle W18
17	1	Ecrou autofreiné M18

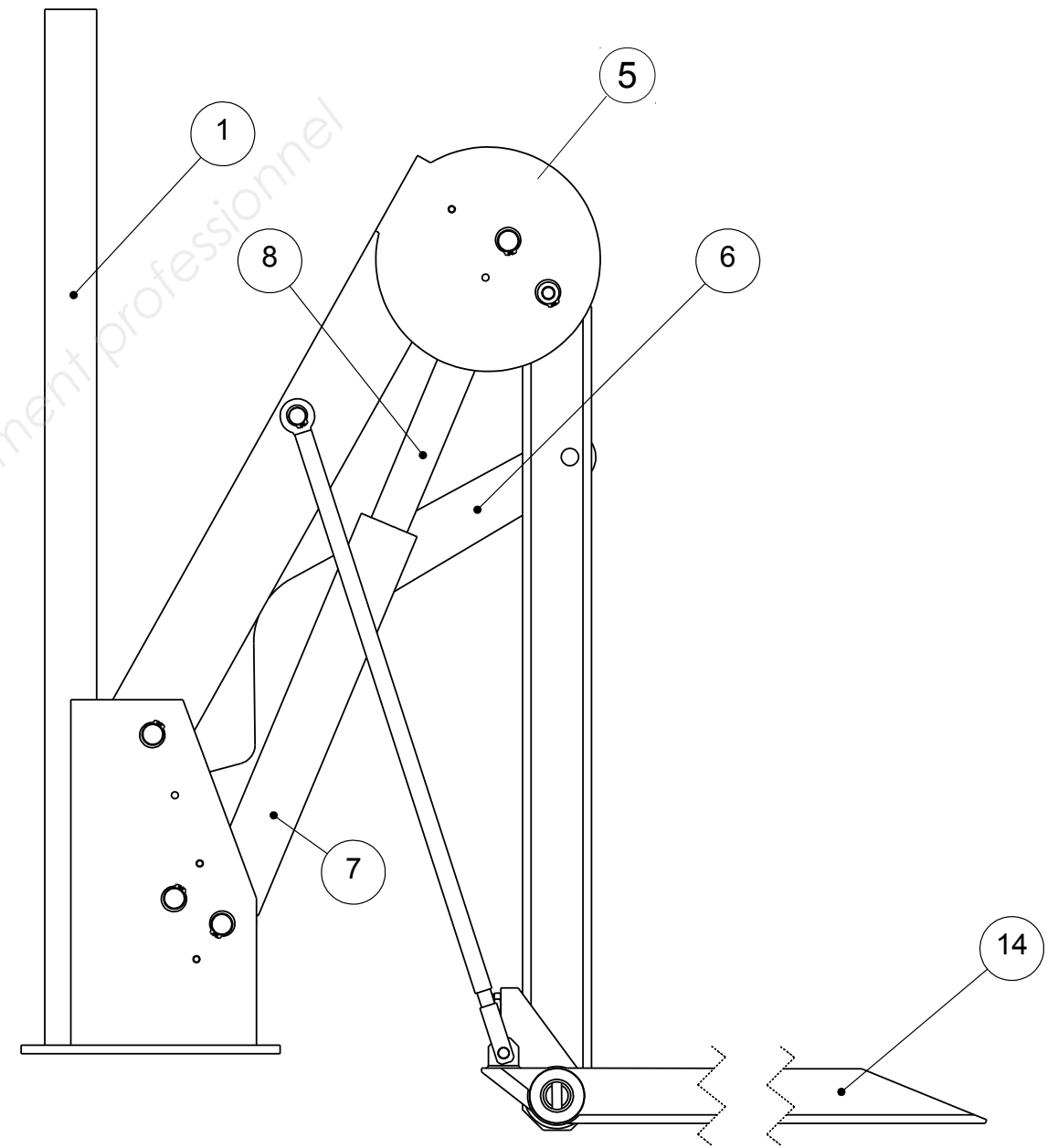
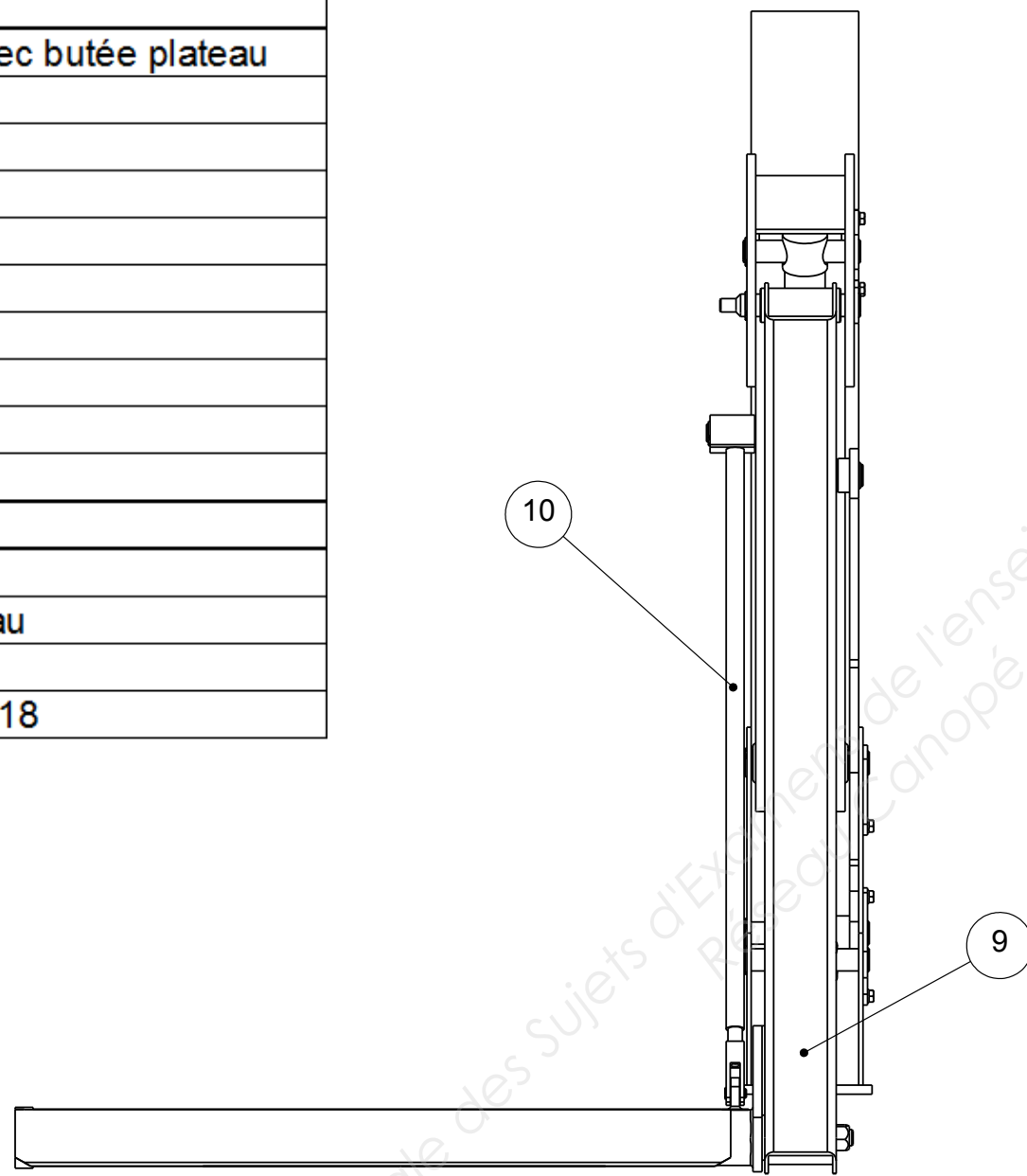
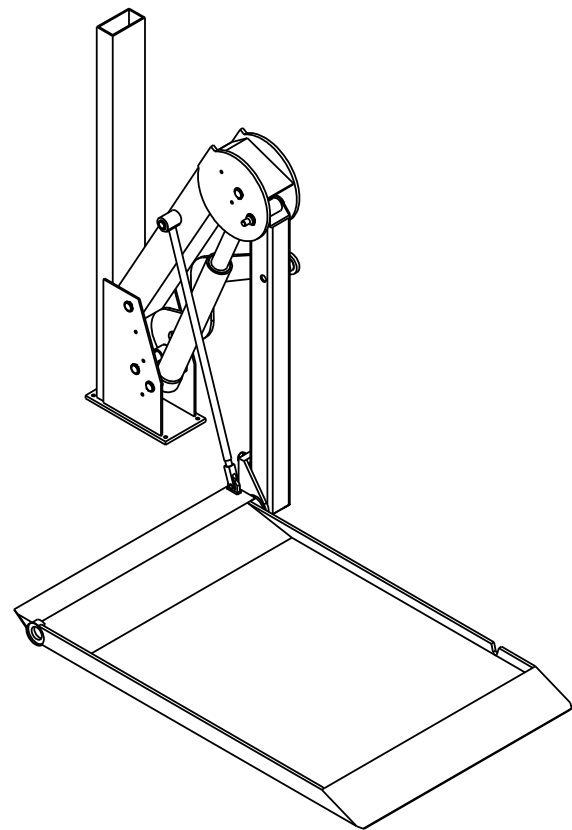

HAYON ELEVATEUR			
Session 20 14		Dossier technique	tirages
BACCALAURÉAT CONSTRUCTION DES CARROSSERIES		Code(s) Examen(s)	
E1 - EPREUVE SCIENTIFIQUE ET TECHNIQUE	Durée 3h	Coef 2	DT 6/7

Plateau en position basse

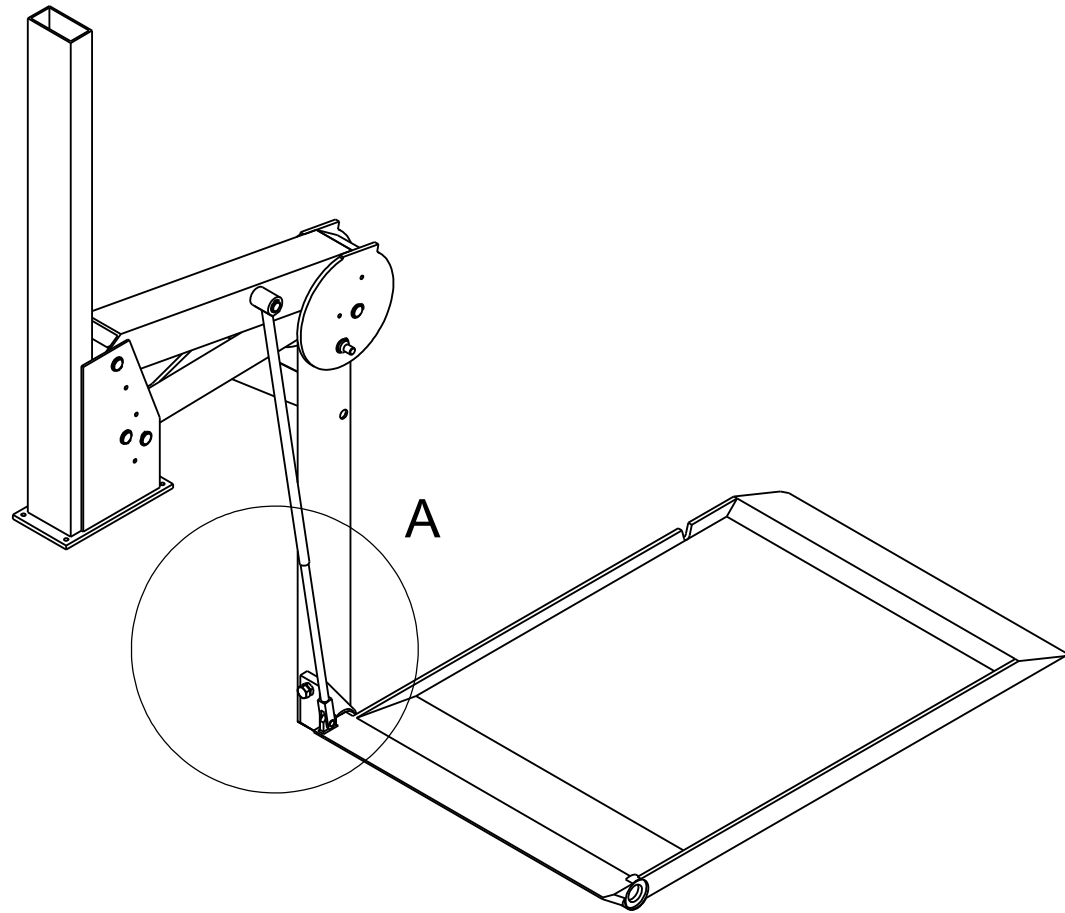

Plateau en position haute

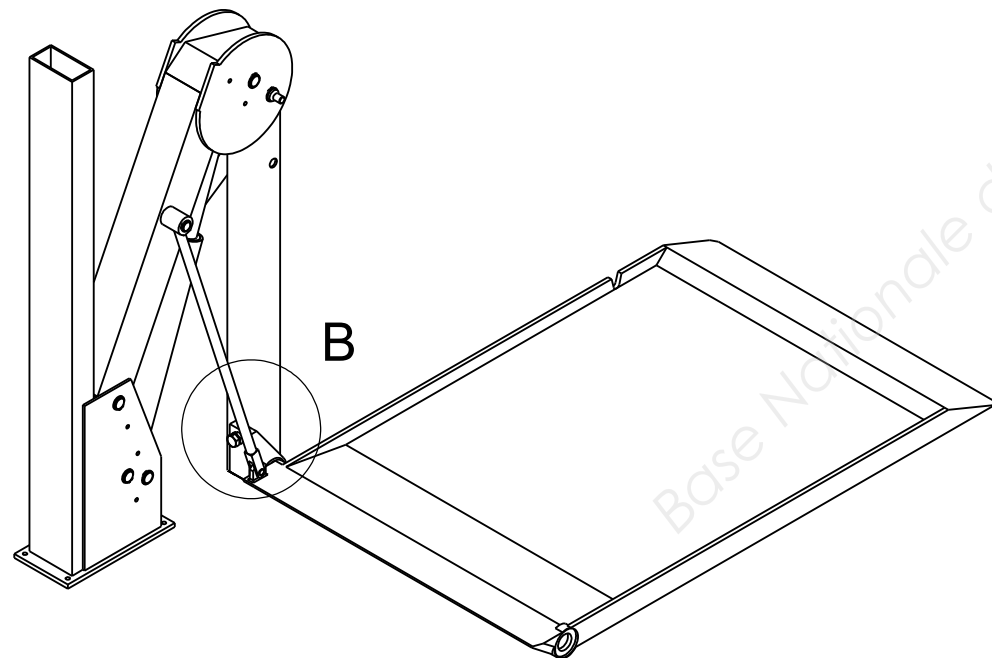

Plateau en cours de repliage

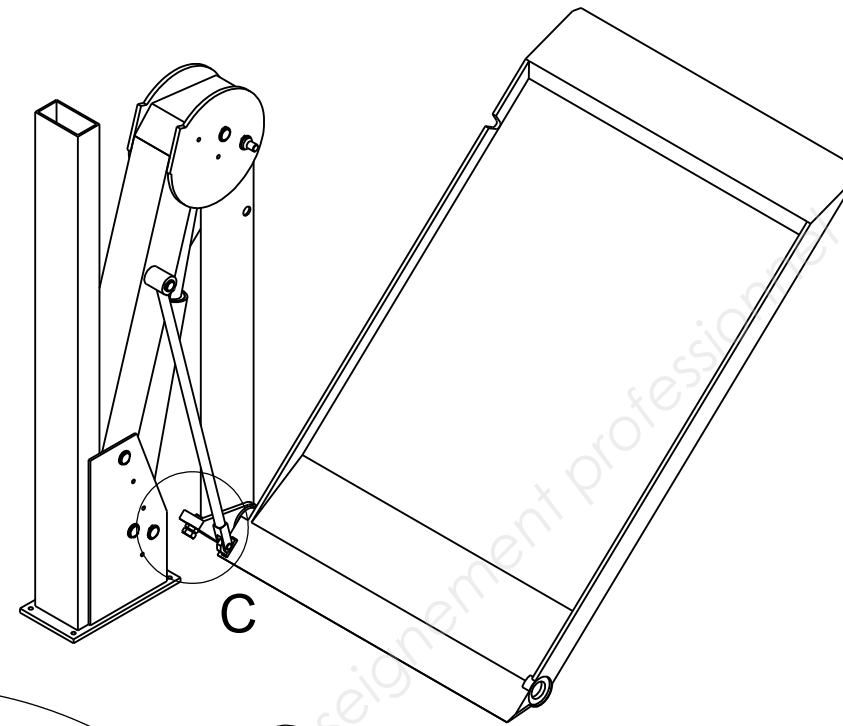

Plateau en position repliée

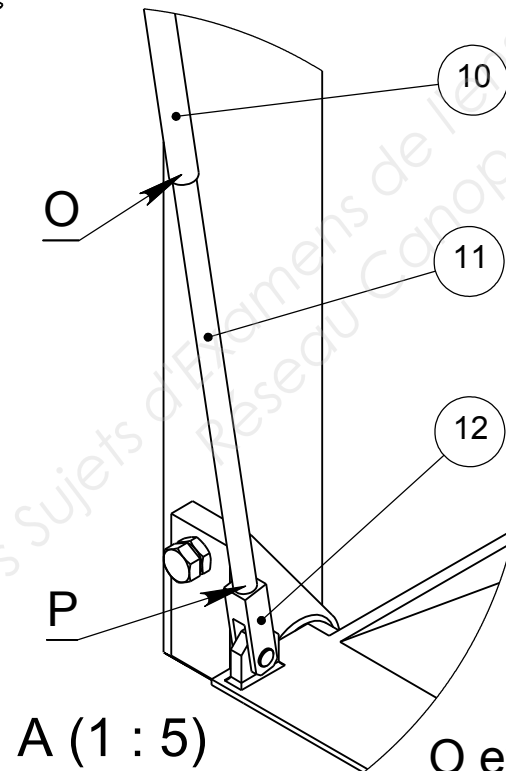
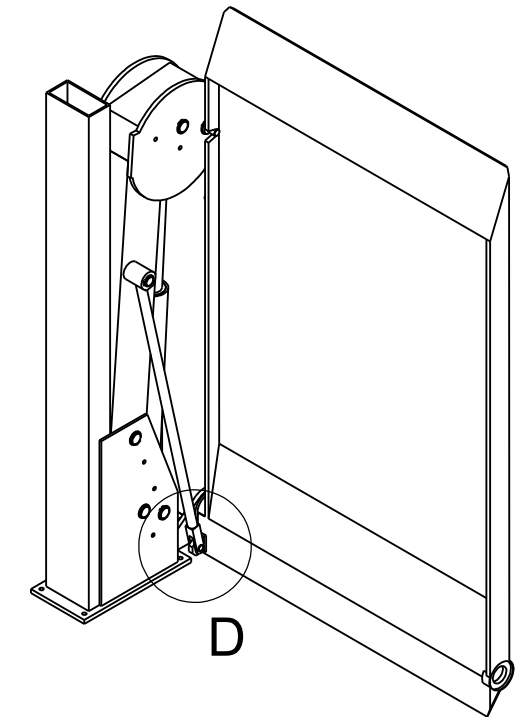

A (1 : 5)

O et P confondus

B (1 : 5)

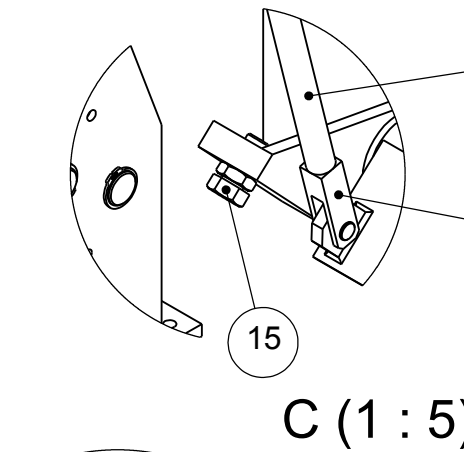

C (1 : 5)

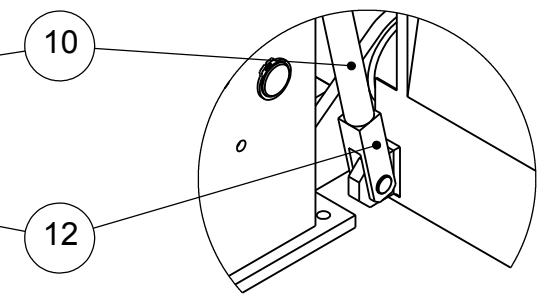

D (1 : 5)

Détails A, B, C et D : configurations du tube de butée (10) et de la tige de butée (11) dans les différentes phases de déplacement du plateau.

EVOLUTION DU PLATEAU			
Session 2014		Dossier technique	tirages
BACCALAURÉAT CONSTRUCTION DES CARROSSERIES		Code(s) Examen(s)	
E1 - EPREUVE SCIENTIFIQUE ET TECHNIQUE	Durée 3h	Coef 2	DT 7/7